

T 270
T 270 L
T 270 C
T 270 CL



FIMMI

Fabbrica italiana macchine legno

Fresatrice verticale con albero lungo (toupie)

Spindle moulders with long shaft (shapers)

Senkrechtfräsmaschine mit langer Spindel (Tischfräse)

Toupies à arbre long

Fresadora vertical con eje largo (tupí)

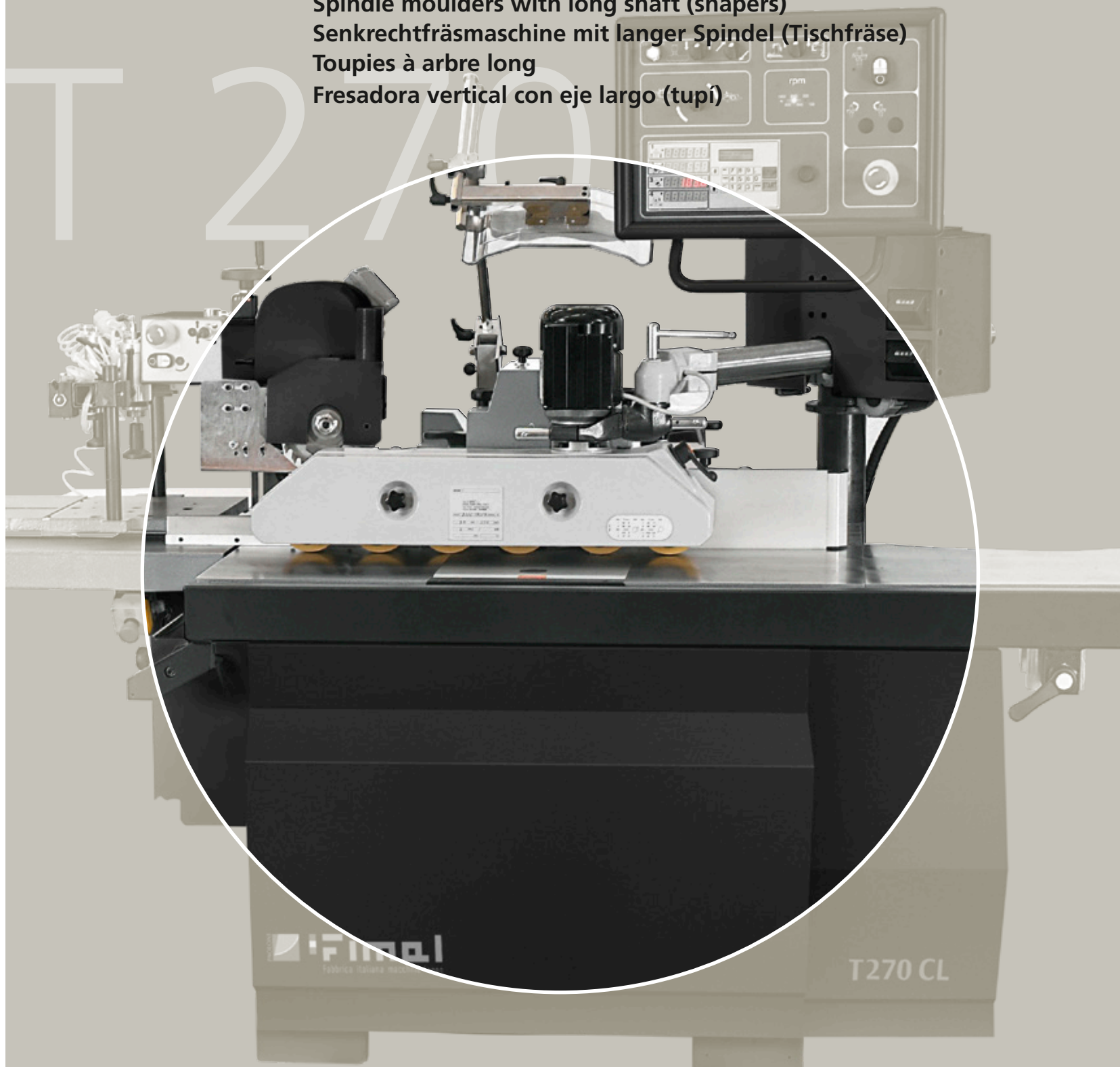

I T 270 / Caratteristiche principali

I modelli **T 270** ad albero lungo sono prodotti rispettivamente in 4 versioni. Queste toupie di serie sono dotate di:

- Guida toupie con programmazione meccanica con 2 visori, sistema motorizzato per l'esclusione rapida dal piano di lavoro e piastre in entrata/uscita di alluminio anodizzato.
 - Sollevamento albero motorizzato e visualizzato elettronicamente.
 - Pianetto scorrevole di fronte all'albero a posizionamento rapido.
- Per soddisfare tutte le esigenze produttive sono stati previsti numerosi optional, oltre ad una progettazione accurata che garantisce affidabilità, funzionalità e design.

Una gamma completa per risolvere ogni esigenza produttiva:

T 270

Toupie base con albero fisso o inclinabile.

T 270 C

Toupie con carro trasversale per tenonare.

T 270 CL

Toupie con carro trasversale per tenonare, prolunga piani e barra di appoggio.

T 270 L

Toupie con piani prolungati e barra di appoggio anteriore.

GB T 270 / Main features

Machine types **T 270** with long shaft are both produced in 4 different versions. These spindle moulders are supplied with the following standard equipment:

- Adjustable fence with mechanical programming complete with 2 read-outs, quick-flipping system to clear the worktable in a few seconds and infeed/outfeed plates in anodised aluminium.
- Motorised spindle rise and fall with electrical height display.
- Sliding tablet in front of the spindle.

A wide range of optional accessories completes the offer in order to meet any possible machining requirement and, to guarantee the customer's utmost satisfaction, we pride ourselves on an accurate design granting reliability, functionality and aesthetics.

A complete range to meet any working requirement:

T 270

Basic spindle moulder with long shaft.

T 270 C

Spindle moulder with tenoning side carriage.

T 270 CL

Spindle moulder with tenoning side carriage, table extensions and front supporting bar.

T 270 L

Spindle moulder with table extensions and front supporting bar.

D T 270 / Haupteigenschaften

Maschinenmodelle **T 270** mit langer Spindel und **TX 160** mit neigbarer Spindel werden beide in 4 Versionen hergestellt. Diese Fräsmaschinen verfügen über die folgende Standard-Ausrüstung:

- Mechanisch programmierbarer Fräsanschlag mit zwei Anzeigen, System zur schnellen Entfernung vom Arbeitstisch und Ein-/Auslaufplatten aus eloxiertem Aluminium.
- Motorisierte Spindelhöhenverstellung mit elektronische Anzeige der Höhe.
- Verschiebbares Tischlein vor der Spindel.

Um allen Arbeitsanforderungen zu begegnen, wird eine große Wahl an Sonderzubehör angeboten. Ausserdem wurden die Maschinen mit höchster Pflege konzipiert, um dem Bediener Zuverlässigkeit, Funktionalität und Design zu gewährleisten.

Eine komplette Reihe, um jeder Produktionsanforderung zu entsprechen:

T 270

Grundfräsmaschine mit langer Spindel.

T 270 C

Fräsmaschine mit seitlichem Zapfenschneidschlitten.

T 270 CL

Fräsmaschine mit seitlichem Zapfenschneidschlitten, Tischverlängerungen und vorderer Stützstange.

T 270 L

Fräsmaschine mit Tischverlängerungen und vorderer Stützstange.

F T 270 / Caractéristiques principales

Les modèles **T 270** à arbre long sont fabriqués en 4 versions chacun. Ces toupies comptent de série les équipements suivants:

- Guide de toupie à programmation mécanique avec 2 afficheurs, système pour libérer rapidement la table machine et tables d'entrée et de sortie en aluminium anodisé.
- Monte et baisse de l'arbre motorisée avec afficheur électronique de la hauteur.
- Tablette coulissante devant l'arbre.

De nombreux accessoires en option sont prévus pour satisfaire toutes les exigences de travail. De surcroit nos concepteurs ne délaissent aucun détail pour rendre nos machines fiables et fonctionnelles tout en soignant le design.

Une gamme complète pour répondre à toutes les exigences de production:

T 270

Toupie de base à arbre long.

T 270 C

Toupie avec chariot à tenonner transversal.

T 270 CL

Toupie avec chariot à tenonner transversal, rallonges de table et barre d'appui antérieure.

T 270 L

Toupie avec rallonges de table et barre d'appui antérieure.

E T 270 / Características principales

Los modelos **T 270** con eje largo se fabrican en 4 versiones cada uno. Estos tupis de serie están dotados de:

- Guía de tupí con programación mecánica con 2 visores, sistema para la exclusión rápida del plano de trabajo y placas de entrada/salida de aluminio anodizado.
- Levantamiento del eje motorizado y visualizado electrónicamente.
- Plano deslizable frente al eje.

Para satisfacer todas las exigencias productivas se han previsto numerosos accesorios opcionales, además de un cuidadoso proyecto, verdadera garantía de fiabilidad, funcionalidad y diseño.

Una gama completa para satisfacer exigencias productivas de todo tipo:

T 270

Tupí base con eje fijo o inclinable.

T 270 C

Tupí con carro transversal para espigar.

T 270 CL

Tupí con carro transversal para espigar, extensión de planos y barra de apoyo anterior.

T 270 L

Tupí con planos extensibles y barra de apoyo anterior.

T 270



T 270 C

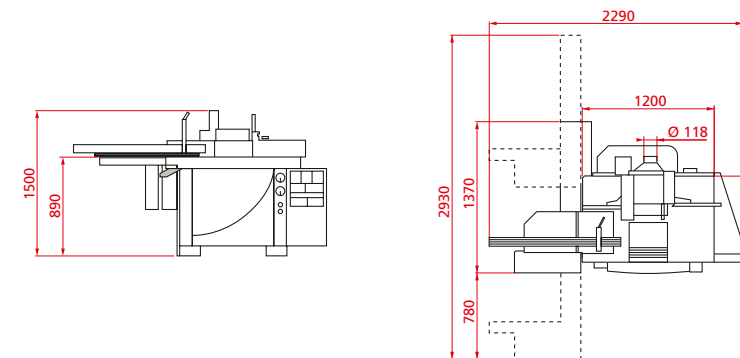

T 270 CL

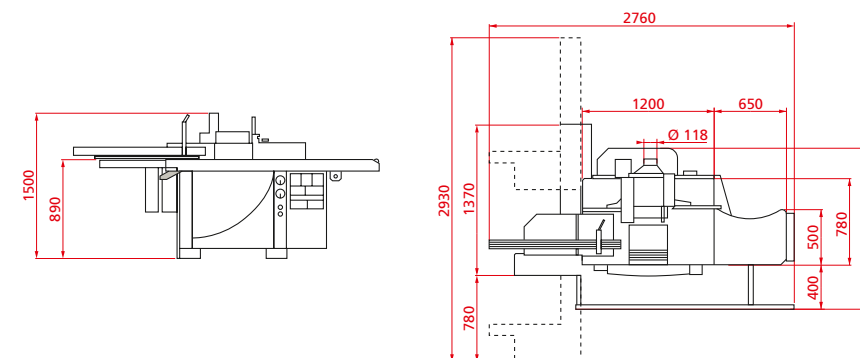

T 270 L

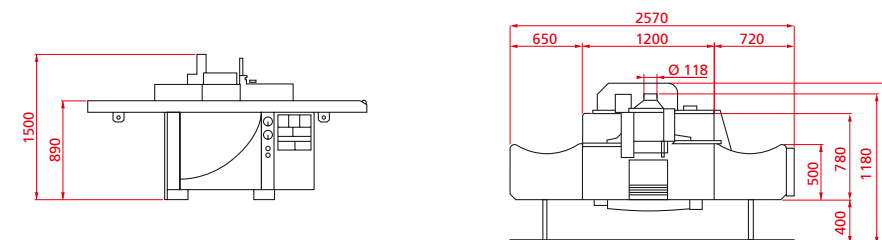

I 1 DOTAZIONE STANDARD

Il piano di lavoro sezionato senza ingombro frontale può essere registrato senza l'ausilio di chiavi tramite un'unica presa brevettata che contemporaneamente sblocca, posiziona e blocca il piano scorrevole anche con l'utensile montato, permettendo di ottenere il massimo appoggio del pezzo in lavorazione.

GB**1 STANDARD EQUIPMENT**

The sectioned working table without the front encumbrance can be adjusted without using any tools by means of a patented hold that unlocks, locks and positions in the same time the sliding table even with the assembled tool, allowing then to get the max support for the workpiece.

D**1 GRUNDAUSSTATTUNG**

Der gegliederte Arbeitstisch ohne frontseite Hindernis läßt sich patentierten Griff einstellen, der den Schiebetisch auch bei angebrachtem Werkzeug gleichzeitig löst, positioniert und blockiert, weshalb das Werkstück bestens aufliegt.

F**1 EQUIPEMENT STANDARD**

Le plan de travail à sections sans encombrement avant, peut être réglé sans l'aide de clés mais par une seule prise brevetée qui dans le même temps, débloque, positionne et bloque la table coulissante même avec l'outil monté, en permettant d'obtenir le max appui de la pièce à usiner.

E**1 DOTACIÓN ESTÁNDAR**

La mesa de trabajo seccionada sin ocupar espacio en el frente se puede regular sin el auxilio de llaves mediante un solo ajuste patentado que contemporáneamente desbloquea, posiciona y bloquea la mesa corredera aún cuando la herramienta está montada, permitiendo obtener el máximo apoyo de la pieza que se está trabajando.

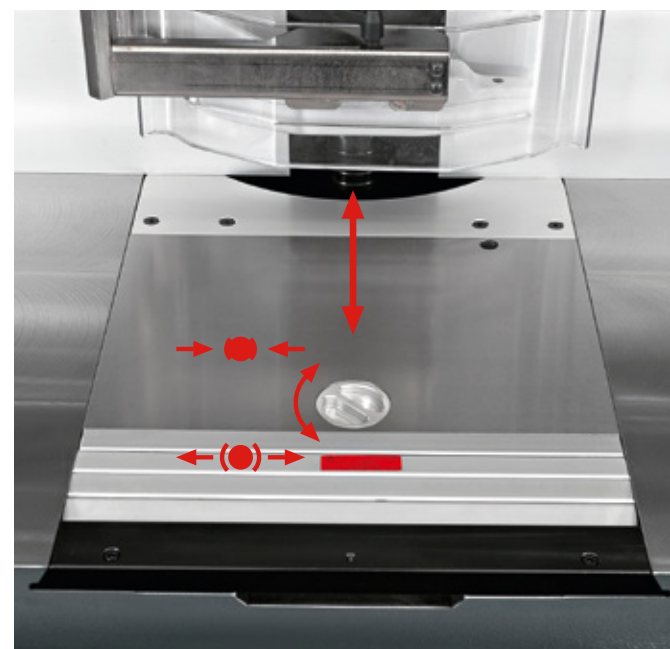

T 270 C

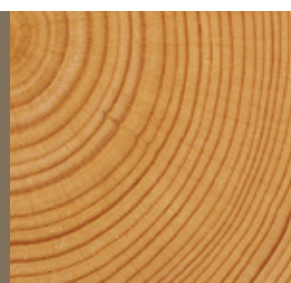

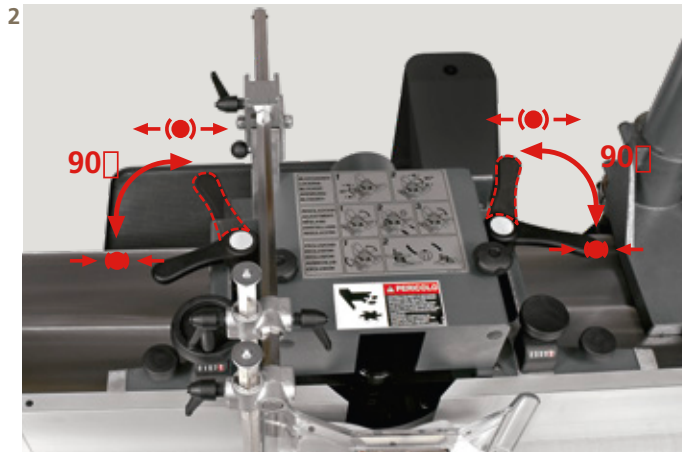

I 2 DOTAZIONE STANDARD

La guida toupie, brevettata, è dotata di due leve che la bloccano e sbloccano rapidamente con una rotazione di solo 90°, mentre il sistema di esclusione e riposizionamento rapido della guida dal piano avviene con sollevamento e rotazione motorizzate. Le posizioni sono controllate tramite appositi sensori.

GB 2 STANDARD EQUIPMENT

The patented spindle moulder fence is equipped with 2 levers locking and unlocking it quickly by a 90° rotation, while the removing and quick positioning of the table fence takes place with motorized rotation and lifting. The positions are checked by special sensors.

D 2 GRUNDAUSSTATTUNG

Die patentierte Tischfrüsenführung ist mit zwei Hebeln ausgestattet, die sie schnell mit einer Rotation von nur 90° blockieren und lösen, hingegen das System zur Ausschließung der Führung aus dem Tisch und schnellen Wiederpositionierung erfolgt durch angetriebene Anhebung und Rotation. Die Positionen werden durch spezielle Sensoren kontrolliert.

F 2 EQUIPEMENT STANDARD

Le guide toupie breveté est équipé de 2 leviers qui le bloquent et le débloquent rapidement par une rotation de 90° seulement, tandis que le système d'exclusion et re-positionnement rapide du guide de la table se passe par monte et baisse et rotation motorisés. Les positions sont contrôlées par de spéciaux capteurs.

E 2 DOTACIÓN ESTÁNDAR

La guía tupí, patentada, está dotada de dos palancas que la bloquean y desbloquean rápidamente con una rotación solo de 90°, mientras el sistema de exclusión y posicionamiento rápido de la guía se lleva a cabo con elevación y rotación motorizadas. Las posiciones están controladas mediante detectores especiales.



T 270

I 3 DOTAZIONE STANDARD

Il quadro comandi è stato dotato di tasti a membrana. Di serie, il sollevamento dell'albero è motorizzato e la visualizzazione è elettronica.

GB 3 STANDARD EQUIPMENT

The control panels equipped with membrane pushbuttons. The motorized rise and fall of the spindle and the electronic readout are standard.

D 3 GRUNDAUSSTATTUNG

Die Schalttafel wurde mit Folientasten versehen. Die Wellenanhebung ist serienmäßig, das Magnetband elektronisch angezeigt.

F 3 EQUIPEMENT STANDARD

Le tableau des commandes a été équipé de touches à membrane. De série le soulèvement de l'arbre motorisé et l'affichage électronique.

E 3 DOTACIÓN ESTÁNDAR

El cuadro de mandos está equipado con botones de membrana. En el equipamiento estándar cuenta con la elevación motorizada del eje y la visualización es electrónica.

**I 5 DOTAZIONE STANDARD**

Guida toupie a programmazione meccanica con visori che permettono il posizionamento corretto sia dell'intera guida che del piano di entrata rispetto all'utensile con una precisione decimale, che elimina i passaggi di prova. Guida toupie con piani in entrata e uscita di alluminio anodizzato.

GB 5 STANDARD EQUIPMENT

Mechanically programmed adjustable fence with read-outs that allow to precisely position both the complete fence and the infeed table with respect to the tool, with decimal precision that eliminates the necessity of trial machinings. Fence with infeed and outfeed tables in anodised aluminium.

D 5 GRUNDAUSSTATTUNG

Mechanisch programmierbarer Fränschlag mit Anzeigen, die die korrekte Positionierung im Verhältnis zum Werkzeug von beiden dem ganzen Anschlag und dem Einlaufftisch erlauben. Positionierung mit Dezimalpräzision, worum Prüfarbeitungen gegenstandslos sind. Fränschlag mit Ein- und Auslaufftisch aus eloxiertem Aluminium.

F 5 EQUIPEMENT STANDARD

Guide de toupie à programmation mécanique avec afficheurs qui permettent de positionner correctement aussi bien le guide tout entier que la table d'entrée par rapport à l'outil, avec une précision décimale qui élimine les usinages d'essai. Guide de toupie avec tables d'entrée et de sortie en aluminium anodisé.

E 5 DOTACIÓN ESTÁNDAR

Guía de tupí de programación mecánica con visores que permiten la correcta ubicación tanto de la guía como del plano de entrada con respecto a la herramienta, con una precisión de décimas de milímetro, lo que permite eliminar las elaboraciones de prueba, y con planos de entrada y salida de aluminio anodizado.

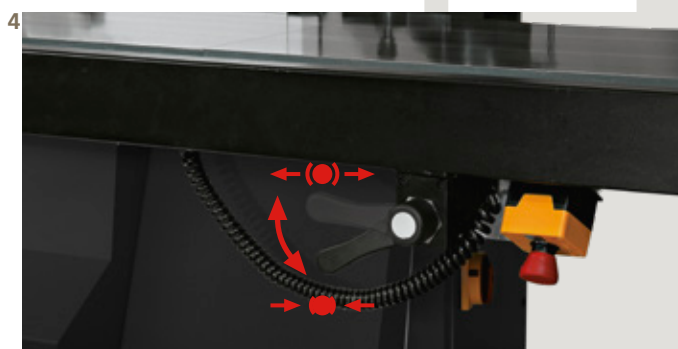
**I 4 DOTAZIONE STANDARD**

L'allargamento frontale del piano è stato reso più agile inserendo lo scorrimento su barre temperate e manicotti a ricircolo di sfere, inoltre l'operazione è stata resa rapida tramite un impugnatura che permette lo sbloccaggio, la traslazione ed il bloccaggio in una sola operazione (brevettato).

GB 4 STANDARD EQUIPMENT

The table front widening has been simplified through the introduction of the sliding on tempered bars and balls sleeves, moreover, this operation has been quickened by mean of a handle allowing the unlocking, locking and translation at the same time (patented).

D 4 GRUNDAUSSTATTUNG

Die vordere Tischverbreiterung wurde durch Einsatz einer Gleitung auf gehärteten Stäben und Kugelumlaufbuchsen erleichtert. Dank eines Griffs, der die Lösung, Verschiebung und Blockierung in einem Vorgang ermöglicht (patentiert), geht der Vorgang jetzt schneller.

F 4 EQUIPEMENT STANDARD

L'élargissement frontal de la table a été rendu plus rapide en introduisant le coulissement sur barres trempées et manchons à billes. En plus, on a rendu plus vite l'opération par une poignée qui permet le déblocage, blocage et translation dans le même temps (breveté).

E 4 DOTACIÓN ESTÁNDAR

El ensanchamiento delantero de la mesa se ha agilizado con la introducción del desplazamiento sobre barras templadas y manguitos de bolas, además, la operación se ha agilizado mediante una empuñadura que permite el desbloqueo, la traslación y el bloqueo en una sola operación (patente).



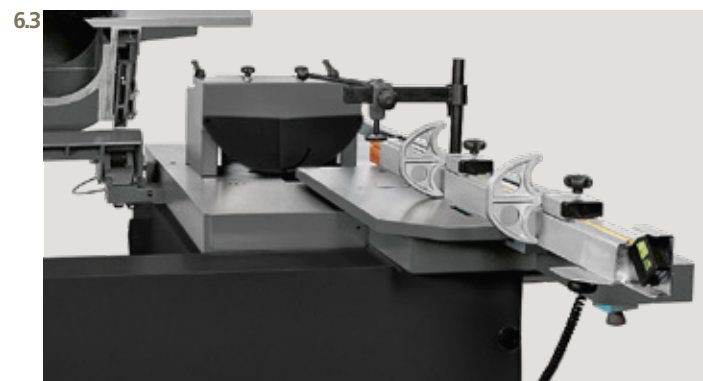

I 6 DOTAZIONI 'CE'

Protezioni a norma 'CE' per lavorare alla guida (6.1), per lavorare all'albero (6.2), per tenare (6.3).

GB 6 'CE' COMPLIANT EQUIPMENT

Guard compliant with "CE" rules for machining at the fence (6.1), for machining (6.2) at the tenoning spindle (6.3).

D 6 CE-VORSCHRIFTSMÄSSIGE AUSSTATTUNG

Schutzvorrichtung am Fraesanschlag (6.1), an der Fraeswelle (6.2) zum Zapfenschneiden (6.3) nach CE-Vorschriften.

F 6 EQUIPEMENT 'CE'

Protection CE pour travailler à la guide (6.1), à l'arbre (6.2) et pour tenonner (6.3).

E 6 DOTACIÓN 'CE'

Protección conforme a las normas "CE" para trabajar en la guía (6.1), para trabajar en el eje (6.2) de espigado (6.3).



I 7 OPTIONALS

Inverter per la regolazione elettronica della velocità di rotazione dell'albero da 900 a 10.000 g/min, permette di selezionare la giusta velocità per l'utensile usato sia in funzione del diametro che del materiale da lavorare. L'inverter permette di scendere a basse velocità di rotazione (900 g/min) che consentono anche la levigatura.

GB 7 OPTIONAL EQUIPMENT

Inverter for the electronic spindle rotation speed adjustment 900/ 10.000 r.p.m. that allows to select the most suitable tool speed in accordance both with the tool diameter and the type of material worked. This inverter also allows very low speeds (900 r.p.m.) so to perform such works as sanding.

D 7 SONDERAUSSTATTUNG

Umsetzer zur elektronischen Regulierung der Spindeldrehgeschwindigkeit, von 900 bis 10.000 UpM der die Wahl der richtigen Geschwindigkeit des Werkzeugs im Verhältnis zu seinem Durchmesser und zum gearbeiteten Material erlaubt. Der Umsetzer erlaubt auch mit niedriger Drehzahl zu arbeiten, (900 UpM) wie zum Beispiel das Schleifen.

F 7 OPTIONS

Inverseur (inverter) pour le réglage électronique de la vitesse de rotation de l'arbre de 900 à 10.000 t/min qui permet de sélectionner la juste vitesse de l'outil en fonction de son diamètre et du matériau travaillé. L'inverseur permet également de travailler à bas régime (900 t/min), par exemple pour poncer.

E 7 ACCESORIOS OPCIONALES

Inversor para el ajuste electrónico de la velocidad de rotación del eje de 900 a 10.000 r.p.m. permite regular la velocidad de la herramienta empleada tanto en función de su diámetro como del material con el que se trabaja. El inversor permite seleccionar bajas velocidades de rotación (900r.p.m.) como para efectuar labores de alisado.



T 270 CL

T 270 CL

FIMBI
fabbrica italiana macchine legno

T270 CL



8

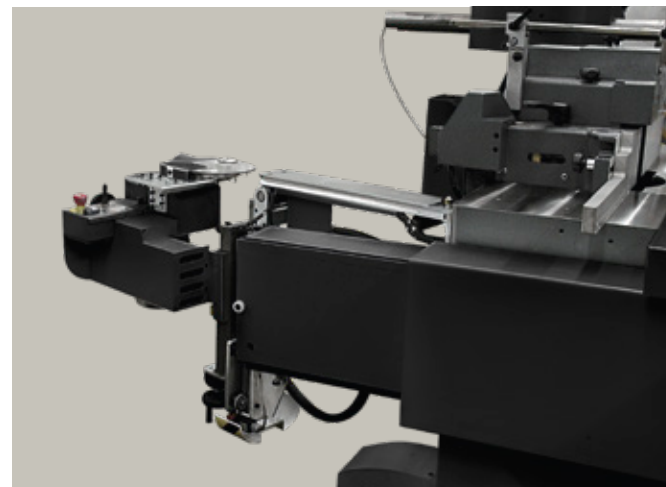
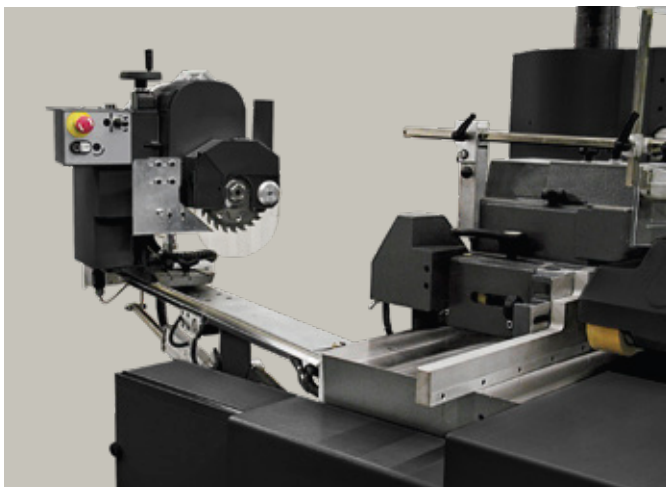

I 8 OPTIONALS

Gruppo recupero listello rende più veloce e completa la lavorazione delle finestre, corsa verticale pneumatica con tamburo 4 posizioni, inoltre è escludibile per non limitare l'utilizzo della toupie nelle operazioni di profilatura, sbattentatura e lavorazione all'albero.

GB 8 OPTIONAL EQUIPMENT

The sash bar recovery unit makes window processing quicker and more complete, a pneumatic vertical stroke with a 4-position drum, it can also be excluded in order not to limit use of the spindle moulder in profiling, sash external profiling and spindle machining operations.

D 8 SONDERAUSTATTUNG

Glasleistenaggregat für schnelle und vollkommene Fensterbearbeitung, pneumatischer Hub mit Trommel mit 4 Positionen; für uneingeschränkten Gebrauch der Tischfräse beim Formfräsen, äußeren Bearbeiten der Fensterrahmen und Bearbeiten an der Welle ist es abschaltbar.

F 8 OPTIONS

Groupe de récupération de la pareclose pour accélérer l'usinage des fenêtres, avec course verticale pneumatique et 4 positions. Il peut aussi être exclu pour ne pas limiter l'utilisation de la toupie lors des opérations de façonnage, de contournage des ouvrants et des dormants et des usinages avec l'arbre.

E 8 ACCESORIOS OPCIONALES

Grupo recobro listón que agiliza y completa el trabajo de las ventanas, carrera vertical neumática con tambor de 4 posiciones, además se excluye para no limitar el uso del tupí en las operaciones de perfilado, obro listón que agiliza y completa el trabajo de las ventanas, carrera vertical neumática con tambor de 4 posiciones, además se excluye para no limitar el uso del tupí en las operaciones de perfilado, rebajes y trabajos al eje.

GRUPPO PER IL RECUPERO DEL LISTELLO FERMAVETRO

POTENZA MOTORE	kW	2,2 (HP 3)
Ø LAMA	mm	200
Ø ALBERO	mm	30
LUNGHEZZA UTILE ALBERO	mm	25
VELOCITÀ DI ROTAZIONE	g/min	5400
CORSA ORIZZONTALE	mm	100
CORSA VERTICALE	mm	140
Ø CAPPA ASPIRAZIONE	mm	50

UNIT FOR RECOVERY OF GLASS-STOP BAR

MOTOR POWER	kW	2,2 (HP 3)
Ø OF THE BLADE	mm	200
Ø OF THE SPINDLE	mm	30
EXTERNAL LENGHT OF THE SPINDLE	mm	25
SPEED	r.p.m.	5400
HORIZONTAL STROKE	mm	100
VERTICAL STROKE	mm	140
Ø OF THE DUST SUCTION HOOD	mm	50

AGGREGAT ZUR RÜCKGEWINNUNG DER SCHEIBENFESTSTELLER-LEISTE

MOTORSTÄRKE	kW	2,2 (HP 3)
Ø DER SÄGEBLATT	mm	200
Ø DER WELLE	mm	30
AUFSPANNLÄNGE DER WELLE	mm	25
DREHZAHN DER SÄGEWELLE	UpM	5400
HORIZONTALE HUBLÄNGE	mm	100
VERTIKALE HUBLÄNGE	mm	140
ABSAUGHAUBE Ø	mm	50

GROUPE POUR LA RECUPERATION DE LA BARRE FIXE-VIDRIO

PUISSANCE MOTEUR	kW	2,2 (HP 3)
Ø DE LA LAME	mm	200
Ø DE L'ARBRE	mm	30
LONGEUR UTILE DE L'ARBRE	mm	25
VITESSE DE ROTATION	t/min	5400
COURSE HORIZONTALE	mm	100
COURSE VERTICALE	mm	140
Ø HOTTE D'ASPIRATION	mm	50

GRUPO PARA LA RECUPERACION DEL LISTON SUJETA-VIDRIO

POTENCIA MOTOR	kW	2,2 (HP3)
Ø DE LA HOJA	mm	200
Ø DEL ÁRBOL	mm	30
LARGO ÚTIL DEL ÁRBOL	mm	25
VELOCIDAD DE ROTACIÓN	r.p.m.	5400
RECORRIDO HORIZONTAL	mm	100
RECORRIDO VERTICAL	mm	140
Ø BOCA DE ASPIRACION	mm	50

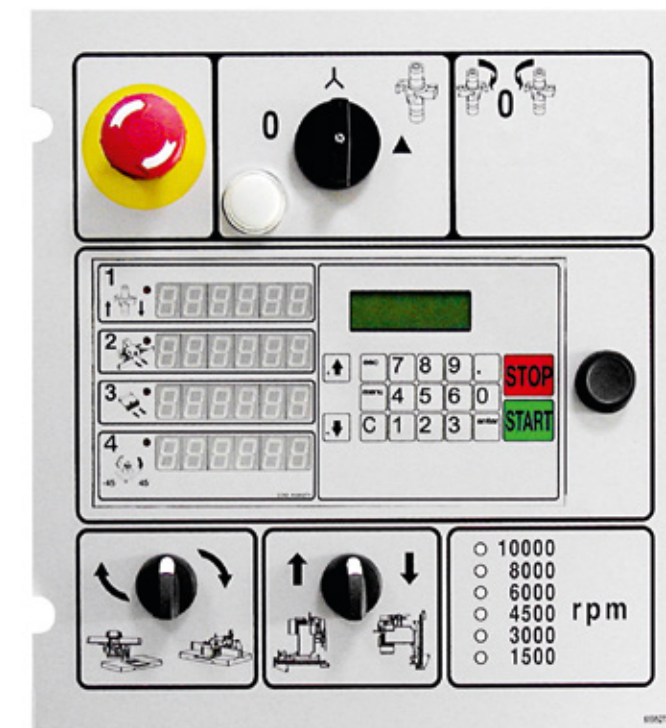

I 9 OPTIONALS

Il nuovo programmatore elettronico da 2 a 3 assi controlla la movimentazione sequenziale della guida, dell'altezza dell'albero e dell'inclinazione dell'albero (solo TX), permettendo una rapida messa a punto della macchina e può essere montato sia sul pensile che a bordo macchina. (2 assi per T), (2-3 assi per TX).

GB 9 OPTIONAL EQUIPMENT

The new electronic programmer for 2 to 3 axes controls the sequential motion of the fence and of the spindle height and inclination (only TX versions) allowing quick machine setting up and it can be fitted either on the mobile control box or on board the machine (2 controlled axes on T versions and 2 or 3 controlled axes on versions TX versions).

D 9 SONDERAUSTATTUNG

Das neue elektronische Programmiergerät für 2 bis 3 Achsen steuert die sequentielle Versetzung des Fränschlags und die Verstellung in Höhe und Neigung der Spindel (nur auf Versionen TX), was eine schnelle Einstellung der Maschine und kann sowohl auf dem Steuerungstafel als auch auf der Maschine installiert werden (2 Achsen auf T-Versionen und 2-3 Achsen auf TX-Versionen).

F 9 OPTIONS

La nouveau programmeur électronique à 2 ou 3 axes gère le déplacement en séquence du guide ainsi que la hauteur et l'inclinaison de l'arbre (seulement sur version TX) ; il permet une mise au point rapide de la machine (2 axes gérés sur les versions T et 2-3 axes sur les versions TX) et peut être monté aussi bien sur la machine même que sur le tableau suspendu.

E 9 ACCESORIOS OPCIONALES

El nuevo programador electrónico de 2 a 3 ejes controla el desplazamiento secuencial de la guía, de la altura del eje y de la inclinación del eje (sólo TX), permitiendo una rápida puesta a punto de la máquina y puede montarse ya sea en el colgante como en la máquina (2 ejes para T y 2-3 ejes para TX).



I 10 OPTIONALS

Il trascinatore, a piede fisso o con supporto escludibile alla base della colonna del pensile, può essere montato sul piano toupie con il supporto tradizionale oppure sulla colonna (100 mm) del quadro comando pensile e regolato tramite un volantino con cremagliera che ne definisce la posizione.

GB 10 OPTIONAL EQUIPMENT

The feeder, with a fixed foot or with an excludable support at the base of the mobile control box column, can be fitted on the spindle moulding table with its normal support or on the column (100 mm) of the pendant control panel and adjusted using a handwheel with a rack that defines its position.

D 10 SONDERAUSTATTUNG

Das Vorschubaggregat, mit stationärem Fuß oder mit ausschließbare Stütze auf dem Grund des Staenders der Steuerungstafel, lässt sich mit seiner herkömmlichen Halterung am Tischfräsesentisch oder an der Säule (100 mm) der Pendelschalttafel anbringen und durch ein Handrad mit Zahnstange, das seine Position festlegt, regulieren.

F 10 OPTIONS

Le dispositif d'entraînement, à pied fixe escamotable à la base de la colonne du tableau suspendu, peut être monté sur le plan toupie avec le support traditionnel ou sur la colonne (100 mm) du tableau de commande suspendu et peut être réglé à l'aide d'un volant à main qui en définit la position.

E 10 ACCESORIOS OPCIONALES

El alimentador, con pié fijo o con soporte y exclusión en la base de la columna del colgante, se puede montar en la mesa tupi con el soporte tradicional o bien en la columna (100 mm) del cuadro de mando colgante y se regula mediante un volante con cremallera que define su posición.

10



T 270 CL

11

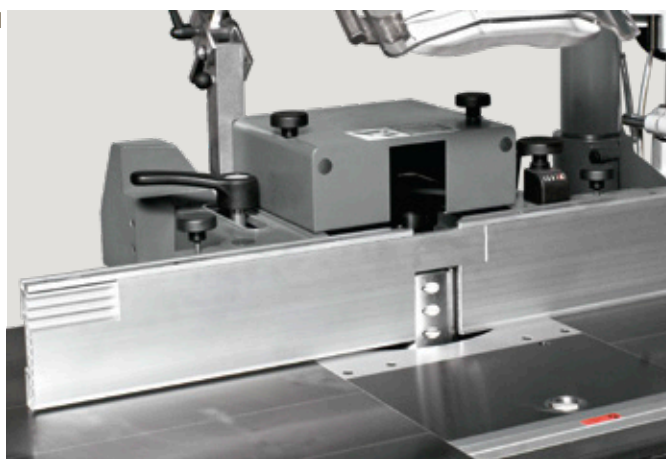
**I 11 OPTIONALS**

Guida toupie con piastre in alluminio integrali tipo 'Hermetic'.

GB 11 OPTIONAL EQUIPMENT

Fence with integral 'Hermetic' type aluminium plates.

D 11 SONDERAUSTATTUNG

Fräsanschlag mit integralen Aluminium-Platten des 'Hermetic' Typs.

F 11 OPTIONS

Guide de toupie avec plaques en aluminium intégrales de type 'Hermetic'.

E 11 ACCESORIOS OPCIONALES

Guía de tupi con placas de aluminio integrales del tipo 'Hermetic'.



T 270 CL

I	Dati tecnici		T 270	T 270 C	T 270 L	T 270 CL	A richiesta
DIMENSIONI DEL PIANO DI LAVORO	mm	1200 X 780	1800 X 780	2500 X 780	2500 X 780	MOTORE MAGGIORATO	
MAX. UTENSILE RIENTRABILE SOTTO IL PIANO	mm	320 X 210	320 X 210	320 X 210	320 X 210	AVVIAMENTO STELLA TRIANGOLO AUTOMATICO	
DIMENSIONI DEL CARRO / CORSA	mm	/	900 X 370 / 900	/	900 X 370 / 900	VARIATORE VELOCITA' TOUPIE CON INVERTER	
ALTEZZA DEL PIANO DI LAVORO	mm	900	900	900	900	PRESSIO PNEUMATICO CON 2 CILINDRI	
MAX. APERTURA PROLUNGA PIANO	mm	/	/	400	400	PROGRAMMATORE A 2 O 3 ASSI	
ALTEZZA UTILE ALBERO TOUPIE Ø 40-50	mm	270	270	270	270	AVANZAMENTO AUTOMATICO A 6 RULLI	
VELOCITÀ MANDRINO - Ø A RICHIESTA	g/min	3000 / 4500 / 6000 / 8000 / 10000				INVERSIONE DI ROTAZIONE	
CORSA ALBERO TOUPIE	mm	210	210	210	210	VISORE ELETTRICO ALTEZZA UTENSILE	
POTENZA MOTORE	kW	5,5 (HP7,5)*	5,5 (HP7,5)*	5,5 (HP7,5)*	5,5 (HP7,5)*	PIASTRE IN ALLUMINIO "HERMETIC"	
PESO NETTO	kg	550	790	730	890	QUADRO COMANDI PENSILE	
EMISSIONE SONORA SECONDO NORME ISO 7960 - TOUPIE FRESATURA	LA eq [dB(A)]	83,9 - 87,3	83,9 - 87,3	83,9 - 87,3	83,9 - 87,3	RECUPERO LISTELLO SUPERIORE	
EMISSIONE POLVERI SECONDO NORME DIN 33893 - TOUPIE FRESATURA	mg/m ³	0,47	0,47	0,47	0,47	SUPPORTO PER TRASCINATORE MANUALE O MOTORIZZATO	
LA DITTA SI RISERVA IL DIRITTO DI APPORTARE MODIFICHE TECNICHE O COSTRUTTIVE.							
GB	Technical data		T 270	T 270 C	T 270 L	T 270 CL	On request
WORKTABLE SIZE	mm	1200 X 780	1800 X 780	2500 X 780	2500 X 780	INCREASED MOTOR POWER	
MAX. SIZE OF RETRACTABLE TOOL UNDER THE TABLE	mm	320 X 210	320 X 210	320 X 210	320 X 210	AUTOMATIC STAR-DELTA STARTING	
CARRIAGE DIMENSION / STROKE	mm	/	900 X 370 / 900	/	900 X 370 / 900	SPINDLE MOULDER SPEED VARIATOR WITH INVERTER	
TABLE HEIGHT	mm	900	900	900	900	2 CYLINDER PNEUMATIC CLAMPING ARM	
TABLE EXTENSION MAX LENGHT	mm	/	/	400	400	2 OR 3 AXES PROGRAMMER	
USABLE SPINDLE HEIGHT Ø 40-50	mm	270	270	270	270	AUTOMATIC FEEDER 6 ROLLERS	
SPINDLE SPEED - Ø ON REQUEST	r.p.m.	3000 / 4500 / 6000 / 8000 / 10000				REVERSE SPINDLE ROTATION	
SPINDLE STROKE	mm	210	210	210	210	ELECTRIC READOUT TOOL HEIGHT	
MOTOR POWER	kW	5,5 (HP7,5)*	5,5 (HP7,5)*	5,5 (HP7,5)*	5,5 (HP7,5)*	"HERMETIC" ALUMINIUM PLATES	
NET WEIGHT	kg	550	790	730	890	HANGING CONTROL PANEL	
SOUND EMISSION ACCORDING TO ISO 7960 RULE-MILLING WORK	LA eq [dB(A)]	83,9 - 87,3	83,9 - 87,3	83,9 - 87,3	83,9 - 87,3	UPPER GLAZING BEAD RECOVERING UNIT	
DUST EMISSION ACCORDING TO DIN 33893 RULE-MILLING WORK	mg/m ³	0,47	0,47	0,47	0,47	SUPPORT FOR MANUAL OR MOTORISED FEEDER	
THE COMPANY RESERVES THE RIGHT TO PERFORM TECHNICAL OR MANUFACTURING MODIFICATIONS.							
D	Technische Daten		T 270	T 270 C	T 270 L	T 270 CL	Sonderzubehör
ARBEITSTICHE-ABMESSUNGEN	mm	1200 X 780	1800 X 780	2500 X 780	2500 X 780	STÄRKER MOTOR	
MAX. ABMESSUNGEN DES UNTER ARBEITSTISCH EINZIEHBAREN WERKZEUGS	mm	320 X 210	320 X 210	320 X 210	320 X 210	AUTOMATISCHE STERN-DREIECK ANLASSEN	
SCHLITTENABMESSUNGEN / LAUF	mm	/	900 X 370 / 900	/	900 X 370 / 900	GESCHWINDIGKEITSUMFORMER FUER FRAESMASCHINE	
ARBEITSTISCHHÖHE	mm	900	900	900	900	PNEUMATISCHER SPANNARM MIT 2 ZYLINDERN	
MAX. TISCHVERLÄNGERUNGS-AUSZUG	mm	/	/	400	400	PROGRAMMIEREINHEIT MIT 2 ODER 3 AXCHSEN	
FRAESSPINDELNUTSHOEHE Ø 40-50	mm	270	270	270	270	AUTOMATISCHER VORSCHUBEINHEIT 6 WALZEN	
SPINDELDREHZAHN - Ø NACH WUNSCH	UpM	3000 / 4500 / 6000 / 8000 / 10000				LINKS-RECHTSLAUF	
FRAESSPINDELHUB	mm	210	210	210	210	ELEKTRISCHE ANZEIGE HOEHE WERKZEUGS	
MOTORSTÄRKE	kW	5,5 (HP7,5)*	5,5 (HP7,5)*	5,5 (HP7,5)*	5,5 (HP7,5)*	ALUMINIUMPLATTEN "HERMETIC"	
NETTOGEWICHT	kg	550	790	730	890	HÄNGENDE STEUERUNGSTAFEL	
SCHALLPEGEL NACH ISO 7960 VORSCHRIFT-BEI FRÄSARBEIT	LA eq [dB(A)]	83,9 - 87,3	83,9 - 87,3	83,9 - 87,3	83,9 - 87,3	OBERES GLASLEISTENAGGREGAT	
STAUBEMISSION NACH DIN 33893 VORSCHRIFT-BEI FRÄSARBEIT	mg/m ³	0,47	0,47	0,47	0,47	FUSS FÜR MANUELLES ODER ANGETRIEBENES VORSCHUBAGGREGAT	
DIE FIRMA BEHÄLT SICH DAS RECHT VOR, EVENTUELLE TECHNISCHE ODER BAULICHE VERÄNDERUNGEN VORZUNEHMEN.							
F	Données techniques		T 270	T 270 C	T 270 L	T 270 CL	Sur demande
DIMENSIONS TABLE DE TRAVAIL	mm	1200 X 780	1800 X 780	2500 X 780	2500 X 780	PUISSANCE MOTEUR MAJORÉE	
DIMENSION MAX. OUTIL ESCAMOTABLE SOUS LA TABLE	mm	320 X 210	320 X 210	320 X 210	320 X 210	DÉMARRAGE ÉTOILE-TRIANGLE AUTOMATIQUE	
DIMENSION DU CHARIOT / COURSE	mm	/	900 X 370 / 900	/	900 X 370 / 900	VARIATEUR DE VITESSE TOUPIE	
HAUTEUR TABLE DE TRAVAIL	mm	900	900	900	900	BRAS SERRE-PIECES PNEUMATIQUE À 2 VÉRINS	
OUVERTURE MAX. RALLONGE DE TABLE	mm	/	/	400	400	PROGRAMMATEUR A 2 OU 3 AXES	
HAUTEUR UTILE ARBRE TOUPIE Ø 40-50	mm	270	270	270	270	ENTRAINEUR AUTOMATIQUE A 6 ROULEAUX	
VITESSE DU MANDRIN - Ø SUR DEMANDE	t/min	3000 / 4500 / 6000 / 8000 / 10000				ROTATION INVERSÉE	
COURSE ARBRE TOUPIE	mm	210	210	210	210	AFFICHEUR ELECTRONIQUE HAUTEUR OUTIL	
PUISSANCE DU MOTEUR	kW	5,5 (HP7,5)*	5,5 (HP7,5)*	5,5 (HP7,5)*	5,5 (HP7,5)*	PLAQUES EN ALUMINIUM "HERMETIC"	
POIDS NET	kg	550	790	730	890	PANNEAU DE COMMANDE SUSPENDU	
EMISSION DE BRUIT SELON NORMES ISO 7960 - EN FRAISAGE	LA eq [dB(A)]	83,9 - 87,3	83,9 - 87,3	83,9 - 87,3	83,9 - 87,3	GRUPE POUR RÉCUPERATION DE LA PARCLOSE SUPÉRIEUR	
EMISSION DE POUSSIÈRES SELON NORMES DIN 33893 - EN FRAISAGE	mg/m ³	0,47	0,47	0,47	0,47	SUPPORT POUR DISPOSITIF D'ENTRAINEMENT MANUEL OU MOTORISÉ	
LE CONSTRUCTEUR SE RESERVE LE DROIT D'APPORTER DES MODIFICATIONS TECHNIQUES OU DE FABRICATION.							
E	Datos técnicos		T 270	T 270 C	T 270 L	T 270 CL	A pedido
DIMENSIONES DE LA MESA DE TRABAJO	mm	1200 X 780	1800 X 780	2500 X 780	2500 X 780	MOTOR POTENCIADO	
MÁX. HERRAMIENTA ENTRADA BAJO LA MESA	mm	320 X 210	320 X 210	320 X 210	320 X 210	ARRANQUE ESTRELLA TRIÁNGULO AUTOMÁTICO	
DIMENSIONES DEL CARRO / CARRERA	mm	/	900 X 370 / 900	/	900 X 370 / 900	VARIADOR VELOCIDAD TUPI CON INVERTER	
ALTURA DE LA MESA DE TRABAJO	mm	900	900	900	900	PRENSOR NEUMÁTICO CON 2 CILINDROS	
MÁX. APERTURA EXTENSIÓN MESA	mm	/	/	400	400	PROGRAMADOR DE 2 Ó 3 EJES	
ALTURA ÚTIL EJE TUPI Ø 40-50	mm	270	270	270	270	AVANCE AUTOMÁTICO DE 6 RODILLOS	
VELOCIDAD MANDRIN - Ø A PETICIÓN	r.p.m.	3000 / 4500 / 6000 / 8000 / 10000				INVERSIÓN DE ROTACIÓN	
CARRERA EJE TUPI	mm	210	210	210	210	VISOR ELÉCTRICO ALTURA HERRAMIENTA	
POTENCIA MOTOR	kW	5,5 (HP7,5)*	5,5 (HP7,5)*	5,5 (HP7,5)*	5,5 (HP7,5)*	PLACAS DE ALUMINIO "HERMETIC"	
PESO NETO	kg	550	790	730	890	CUADRO DE MANDOS COLGANTE	
EMISION SONORA SEGUN NORMAS ISO 7960 - TOUPI FRESADO	LA eq [dB(A)]	83,9 - 87,3	83,9 - 87,3	83,9 - 87,3	83,9 - 87,3	RECOBRO LISTÓN SUPERIOR	
EMISION POLVOS SEGUN NORMAS DIN 33893 - TOUPI FRESADO	mg/m ³	0,47	0,47	0,47	0,47	SOPORTE PARA ALIMENTADOR MANUAL O MOTORIZADO	
LA EMPRESA SE RESERVA EL DERECHO DE HACER EVENTUALES MODIFICACIONES TÉCNICAS O DE FABRICACION.							

F.I.MA.L srl

Via F. Meda 3

61032 Fano (PU) Italy

Tel. +39 0721 1543306

Fax +39 0721 1543290

info@fimalsrl.it

www.fimalsrl.it

